

Category 6 Data Module

Module de transmission de catégorie 6

Módulo de Datos Categoría 6

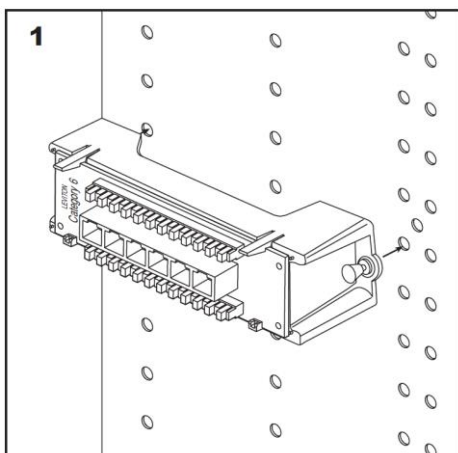

IMPORTANT INSTRUCTIONS

1. Read and understand all instructions. Follow all warnings and instructions marked on the product.
2. Do not use this product near water — e.g., near a tub, wash basin, kitchen sink or laundry tub, in a wet basement, or near a swimming pool.
3. Never push objects of any kind into this product through openings, as they may touch dangerous voltages.
4. SAVE THESE INSTRUCTIONS.

SAFETY INFORMATION

1. Never install communications wiring or components during a lightning storm.
2. Never install communications components in wet locations unless the components are designed specifically for use in wet locations.
3. Never touch uninsulated wires or terminals unless the wiring has been disconnected at the network interface.
4. Use caution when installing or modifying communications wiring or components.

Leviton and Leviton Block & Design are trademarks of Leviton Manufacturing Co., Inc. and are registered trademarks in many countries throughout the world.

DIRECTIVES IMPORTANTES

1. Lire les présentes directives et s'assurer de bien les comprendre; observer tous les avertissements et directives apparaissant sur le dispositif.
2. Ne pas installer ce dispositif à proximité d'une source d'eau — comme une baignoire, un bac à laver, une cuve à lessive ou un évier de cuisine —, dans un sous-sol humide ni près d'une piscine.
3. Ne jamais insérer quelque objet que ce soit dans les ouvertures de ce dispositif; il pourrait entrer en contact avec des tensions dangereuses.
4. CONSERVER LES PRÉSENTES DIRECTIVES.

CONSIGNES DE SÉCURITÉ

1. Ne jamais effectuer l'installation de câblage ou de composants de communication pendant un orage.
2. Ne jamais installer de composants de communication dans des endroits mouillés à moins qu'il s'agisse de dispositifs conçus spécialement pour cet usage.
3. Ne jamais toucher des bornes de raccordement ni du fil non isolés, à moins que le circuit ne soit pas relié à l'interface réseau.
4. On doit prendre toutes les précautions requises lorsqu'on installe ou modifie du câblage ou des composants de télécommunication.

Leviton, son logo et son design sont des marques de commerce de Leviton Manufacturing Co., Inc., déposées dans de nombreux pays de par le monde.

INSTRUCCIONES IMPORTANTES

1. Lea y comprenda perfectamente todas las instrucciones. Siga todas las instrucciones y advertencias marcadas en el producto.
2. No utilice estos producto cerca del agua, por ejemplo, cerca de bañeras, tinas, lavaderos o lavabos, en sótanos húmedos o cerca de piscinas.
3. Nunca introduzca objetos de ningún tipo a través de las aberturas de estos productos, ya que puedan hacer contacto con voltajes peligrosos.
4. CONSERVE ESTAS INSTRUCCIONES.

INFORMACION DE SEGURIDAD

1. Nunca instale cableado con componentes de comunicaciones durante una tormenta eléctrica.
2. Nunca instale componentes de comunicaciones en un local mojado, si los componentes no han sido diseñados específicamente para ser usados en locales mojados.
3. Nunca toque alambres o terminales sin aislante, si el cableado no ha sido desconectado de la interfaz de la red.
4. Tenga precaución cuando este instalando o modificando cableado o componentes de comunicaciones.

Leviton y los bloques y diseños de Leviton son Marcas Registradas de Leviton Manufacturing Co., Inc. y son Marcas Registradas en muchos países del mundo.

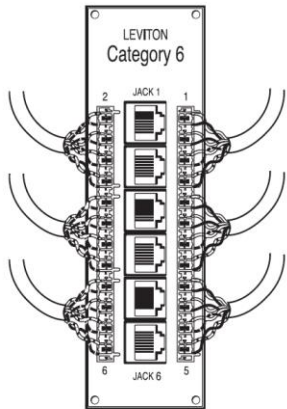

2

DESCRIPTION

The Category 6 Data Module is a component used to add modular voice and data distribution to any Leviton Structured Media™ Center (SMC).

INSTALLATION

1. Align the mounting pins with the grid holes on the back of the enclosure. Modules may be mounted horizontally or vertically. With the mounting pin plungers in the “out” position, press the unit into the grid in the desired location, secure by pushing the plungers in. **(Figure 1)**
2. Route and terminate up to six Category 6 cables from the wall jacks to the 4-Pair 110 IDC connectors lining the sides of the module **(Figure 2)**, using an industry standard punchdown tool. Each cable should be fully terminated (all 4 pairs) on one of the 110 IDC connectors. **(Figure 3)** Flip wiring card for T568B.

APPLICATION

- **For data:** Identify the cable you wish to activate and connect one end of a Category 6 patch cord into the corresponding module port and the other end into a Leviton switch or router.
- **For voice:** Connect a patch cord from a dial tone source, such as Leviton’s Telephone Line Distribution Module, to the port on the Category 6 Expansion Board and Data Module that you wish to activate.

T568A WIRING COLOR CODE

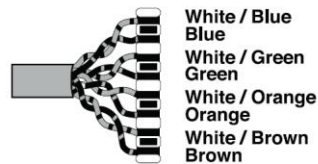

3

T568B WIRING COLOR CODE

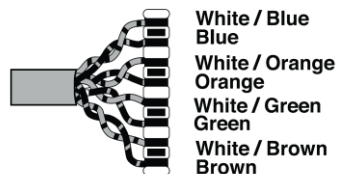

DESCRIPTION

Ce module d’extension sert à ajouter des capacités de transmission de la voix et des données à n’importe quel centre Structured Media^{MC} (centre média structuré, ou CMS) de Leviton.

DIRECTIVES

1. Aligner les pattes de retenue sur les trous correspondants à l’arrière du boîtier. Le module peut être installé à la verticale ou à l’horizontale. En s’assurant que les plongeurs des pattes de retenue sont bien ressortis, appuyer le module contre la partition à l’endroit voulu; assujettir le tout en enfonçant les plongeurs (figure 1).
2. Acheminer jusqu’à six câbles de catégorie 6 des prises murales aux connecteurs 110 IDC à quatre paires situés de part et d’autre du module (figure 2), en effectuant les terminaisons au moyen d’un perceur aux normes de l’industrie. Les quatre paires de chaque câble doivent être correctement raccordées aux connecteurs (figure 3). Retourner la carte de câblage pour voir le chromocodage T568B.

USAGES

- **Données :** déterminer quel câble servira à la transmission et raccorder une des extrémités d’un cordon de catégorie 6 au connecteur approprié du module et l’autre, à un commutateur ou un routeur de Leviton.
- **Voix :** relier une source à tonalité, comme un module de distribution téléphonique de Leviton, au connecteur approprié du module.

CHROMOCODAGE T568A

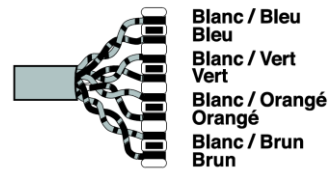

CHROMOCODAGE T568B

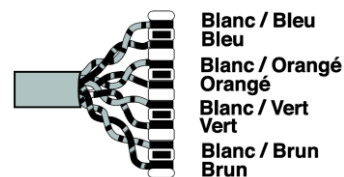

DESCRIPCION

El módulo de datos categoría 6 es un componente usado para añadir distribución modular de voz y datos a cualquier Centro de Structured Media^{MR} (SMC) de Leviton.

INSTALACION

1. Alinee las pines de montaje con los agujeros en la parte posterior de la caja. El módulo se puede instalar vertical u horizontalmente. Con los pines de montaje hacia fuera, presione la unidad en la rejilla sobre el lugar deseado, fíjelo presionando los pines **(Figure 1)**.
2. Guíe y termine hasta seis cables Categoría 6 desde los jacks de pared a los conectores IDC 110 de 4 pares, alineados a los lados del módulo, usando una herramienta de impacto apropiada **(Figure 2)**. Cada cable (los 4 pares) debe estar totalmente terminado en uno de los conectores IDC 110. **(Figure 3)**. Voltee la tarjeta de cableado para el T568A.

APLICACIÓN:

- **Para datos:** Identifique el cable que desea activar y conecte un extremo del cable de interconexión Categoría 6 en la entrada del módulo correspondiente y el otro extremo en el interruptor o guiador de Leviton.
- **Para voz:** Conecte un cable de interconexión desde la fuente de tono, como el módulo de distribución de la línea de teléfono de Leviton, en la entrada tablero de expansión y módulo de datos categoría 6 que desea activar.

CABLEADO DE CODIGO DE COLOR A



CABLEADO DE CODIGO DE COLOR B

