

Instructions for Use

Multi-pair Termination Tool

Outil de terminaison multipaires

Herramienta de Terminación para Múltiples Pares

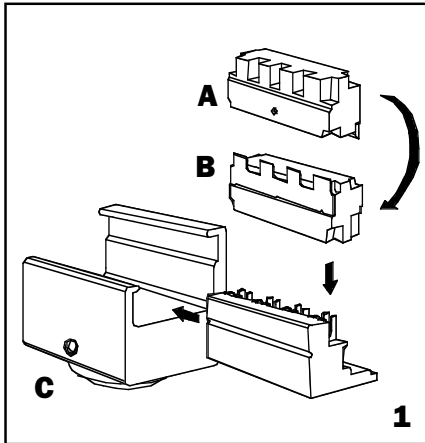

Multi-Pair Termination Tool

DESCRIPTION

This multi-pair punchdown tool adapts to Leviton's Category 5e and Category 6 termination heads. Featuring a high-impact, spring-loaded handle, this tool is ideal for terminating cable on Leviton's 110-style termination blocks.

ADAPTING THE TOOL

Removing the Termination Head

Simply twist the head in either direction, then pull it away from the handle. (Figure 1)

Changing the Blade Position

1. Determine if the application requires the termination head to be "Blade In", or "Blade Out" position.

Blade In:

Use when terminating 110 connecting blocks (C4- or C5- clips) to the wiring block.

Blade Out:

Use when terminating the wire onto the block and removing the excess wire.

2. Slide the blade and wire seating assembly out of the termination head; the assembly will separate into two components.
3. Adjust the blade position.

Blade In:

Position the blade component against the wire seating component so that when the assembly is positioned inside the termination head, it is enclosed. (Figure 1, A)

Blade Out:

Position the blade component against the wire seating component so that it protrudes the assembly. (Figure 1, B)

Directives d'utilisation

Outil de terminaison multipaires

DESCRIPTION

Cette tête d'outil permet d'effectuer la terminaison de paires multiples de catégorie 5e ou 6. Assemblée à une poignée à ressort capable de communiquer une force d'impact supérieure, elle convient parfaitement aux blocs de terminaison de style 110 de Leviton.

RÉGLAGES

Pose/retrait de la tête de terminaison

Pour poser ou retirer la tête de terminaison, il suffit de la tourner dans un sens ou dans l'autre pour l'ancrer ou la tirer hors de la poignée (figure 1).

Changement de position de la lame

1. Il importe d'abord de déterminer si l'installation exige qu'on mette la tête de terminaison en position « lame entrée » ou « lame sortie ».

Lame entrée :

pour effectuer la terminaison de blocs de type 110 (agrafes C4 ou C5) sur un tableau de raccordement.

Lame sortie :

pour effectuer la terminaison de fils sur un tableau et en couper l'excédent.

2. Glisser l'assemblage « lame/dispositif d'ancrage des fils » hors de la tête de terminaison.
3. Régler la position de la lame.

Lame entrée :

placer la lame contre le dispositif d'ancrage de manière à ce qu'elle soit à l'intérieur de l'assemblage une fois ce dernier inséré dans la tête de terminaison (figure 1, A).

Instrucciones de uso

Herramienta de Terminación para Múltiples Pares

DESCRIPCIÓN

Esta herramienta de impacto para múltiples pares se adapta a los cabezales de terminación de Categoría 5e y 6 de Leviton. Posee una manija mantenida a tensión por un resorte que ofrece un impacto fuerte y seguro; esta herramienta es ideal para terminar cables en bloques de terminación estilo 110 de Leviton.

ADAPTACIÓN DE LA HERRAMIENTA

Como Remover el Cabezal de Terminación

Sólo tuerza el cabezal en cualquier dirección y sepárelo de la manija. (Ilustración 1)

Como Cambiar la Posición de la Cuchilla

1. Determine si la aplicación requiere que el cabezal se encuentre con la cuchilla hacia adentro o hacia afuera.

Cuchilla hacia Adentro:

A ser usado cuando termina bloques de conexión estilo 110 (ganchos C4 o C5) en el bloque de cableado.

Cuchilla hacia Afuera:

A ser usado cuando termina cables en el bloque y remueve el exceso de cable.

2. Deslice la cuchilla y el juego de armado del cable fuera del cabezal de terminación; el juego se separará en dos componentes.
3. Ajuste la posición de la cuchilla

Cuchilla hacia Adentro:

Coloque el componente de la cuchilla contra el componente de apoyo del cable de manera que cuando el juego esté posicionado dentro del cabezal de terminación, quede encerrado. (Ilustración 1, A)

4. Slide the wire seating and blade assembly back in the termination head.
5. Push the termination head onto the handle and twist, securing it into place.

NOTE: If necessary, use an allen wrench to tighten the termination head to the handle. (Figure 1, C)

Lame sortie :

placer la lame contre le dispositif d'ancrage de manière à ce qu'elle dépasse de l'assemblage (figure 1, B).

4. Remettre le dispositif d'ancrage et la lame dans la tête de terminaison.
5. Appuyer la tête sur la poignée et tourner pour l'assujettir.

REMARQUE : se servir au besoin d'une clé Allen pour bien serrer la tête de terminaison sur la poignée (figure 1, C).

Cuchilla hacia Afuera:

Coloque el componente de la cuchilla contra el componente de apoyo del cable de manera que sobresalga. (Ilustración 1, B)

4. Deslice el juego del cable y cuchilla hacia atrás en el cabezal de terminación.
5. Empuje el cabezal de terminación dentro de la manija y tuérzalo, fijándolo en su sitio.

AVISO: Si es necesario, utilice una llave allen para ajustar el cabezal de terminación en la manija. (Ilustración 1, C)

IMPORTANT INSTRUCTIONS

1. Read and understand all instructions. Follow all warnings and instructions marked on the product.
2. Do not use this product near water—e.g., near a tub, wash basin, kitchen sink or laundry tub, in a wet basement, or near a swimming pool.
3. Never push objects of any kind into this product through openings, as they may touch dangerous voltages.
4. SAVE THESE INSTRUCTIONS.

SAFETY INFORMATION

1. Never install communications wiring or components during a lightning storm.
2. Never install communications components in wet locations unless the components are designed specifically for use in wet locations.
3. Never touch uninsulated wires or terminals unless the wiring has been disconnected at the network interface.
4. Use caution when installing or modifying communications wiring or components.

DIRECTIVES IMPORTANTES

1. Lire les présentes directives et s'assurer de bien les comprendre; observer tous les avertissements et directives apparaissant sur le dispositif.
2. Ne pas installer ce dispositif à proximité d'une source d'eau – comme une baignoire, un bac à laver, une cuve à lessive ou un évier de cuisine –, dans un sous-sol humide ni près d'une piscine.
3. Ne jamais insérer quelque objet que ce soit dans les ouvertures de ce dispositif; elles sont sous tension et peuvent présenter un danger.
4. CONSERVER LES PRÉSENTES DIRECTIVES.

CONSIGNES DE SÉCURITÉ

1. Ne jamais effectuer l'installation de câblage ou de composants de communication pendant un orage.
2. Ne jamais installer de composants de communication dans des endroits mouillés à moins qu'il s'agisse de dispositifs conçus spécialement pour cet usage.
3. Ne jamais toucher des bornes de raccordement ni du fil non isolés, à moins que le circuit ne soit pas relié à l'interface réseau.
4. On doit prendre toutes les précautions requises lorsqu'on installe ou modifie du câblage ou des composants de télécommunication.

INSTRUCCIONES IMPORTANTES

1. Lea y comprenda perfectamente todas las instrucciones. Siga todas las instrucciones y advertencias marcadas sobre el producto.
2. No utilice estos productos cerca del agua, por ejemplo, cerca de bañeras, tinas, lavaderos o lavabos, fregaderos de cocina, tinas para lavandería, dentro de sótanos húmedos, o cerca de piscinas.
3. Nunca introduzca objetos de ningún tipo a través de las aberturas de estos productos, ya que pueden hacer contacto con voltajes peligrosos.
4. CONSERVE ESTAS INSTRUCCIONES.

INFORMACIÓN SOBRE SEGURIDAD

1. Nunca instale cableado o componentes de comunicaciones durante una tormenta eléctrica.
2. Nunca instale componentes de comunicaciones en un local mojado, a menos que los componentes hayan sido diseñados específicamente para uso en locales mojados.
3. Nunca toque alambres o terminales sin su cubierta, a menos que el cableado haya sido desconectado en el interfaz de la red.
4. Use precaución cuando esté instalando o modificando cableado o componentes de comunicaciones.



2222 - 222nd Street SE
Bothell, WA 98021, USA
Phone: (425) 485-4288
Fax: (425) 483-5270

©2004 Leviton Manufacturing Company, Inc.