

Sortie enfichable à technologie Wi-Fi

decora smart^{MC}



USAGES

Commutation programmée de lampes, de lumières décoratives et de petits appareils depuis n'importe quel endroit. L'installation de ces dispositifs ne requiert aucun nouveau câblage; il suffit de les brancher et de les associer à un concentrateur. Ils répondent aux commandes de l'application gratuite My Leviton pour iOS et Android, sans requérir de concentrateur. Ce faisant, ils simplifient les fonctions résidentielles en permettant de planifier la commutation des charges à des heures précises ou encore en fonction du lever/coucher du soleil, de regrouper des accessoires intelligents dans diverses pièces et de créer des ambiances formées de luminaires multiples.

Leurs utilisateurs peuvent en outre personnaliser leur expérience en choisissant les vitesses de gradation, les niveaux maximaux et minimaux d'illumination et plus encore. Ces dispositifs conviennent parfaitement aux milieux résidentiels où on requiert la commutation ou la gradation à distance de charges motorisées, à incandescence, inductives, à DEL, magnétiques à basse tension, fluocompactes ou fluorescentes. Il peut s'agir de lampes, de ventilateurs, d'appareils culinaires, de décorations lumineuses, de fontaines intérieures, d'outils électriques et plus encore.

Constituant une solution abordable, ces produits enfichables permettent en outre de réduire la consommation d'énergie, de passer d'une ambiance spectaculaire à une autre et de commander sans fil des luminaires, des guirlandes décoratives, de petits appareils, etc.

COMMANDE VIA L'ASSISTANT VOCAL ALEXA D'AMAZON

Les dispositifs à technologie Wi-Fi sont pris en charge par tous les produits utilisant l'assistant vocal d'Amazon. Vous pourrez ainsi allumer les luminaires de votre salon en disant à Alexa de le faire! Les appareils électroniques utilisant Alexa (Echo, Dot, Tap, etc.) sont vendus séparément.

COMMANDE VIA GOOGLE ASSISTANT

« OK Google, mets [nom du dispositif My Leviton] sous tension ». Prise en charge de Google Assistant, qui pilote Google Home, une enceinte à commande vocale qui permet de commander aisément des dispositifs intelligents partout dans la maison. Les appareils électroniques utilisant Google Assistant sont vendus séparément.

AVANTAGES

- Commande d'appareils depuis n'importe quel endroit grâce à l'application gratuite My Leviton pour iOS et Android (aucun concentrateur requis).
- Prise en charge de l'assistant Alexa d'Amazon, qui permet d'envoyer des commandes vocales à n'importe quel appareil enfiché (Echo, Tap et Dot vendus séparément).
- Simplification des fonctions résidentielles en permettant de programmer la commutation des charges à des heures précises ou encore en fonction du lever/coucher du soleil, de regrouper des accessoires intelligents dans diverses pièces et de créer des ambiances formées de luminaires multiples..

CARACTÉRISTIQUES

- Commutation silencieuse des relais.
- Protection contre les surtensions transitoires de niveau 4 (CEI).
- Protection contre les décharges électrostatiques de niveau 4 (CEI 1000 4-2) assurant l'intégrité du dispositif.
- Usages intérieurs seulement.
- Témoin de localisation vert.
- Sortie mise à la terre pour les fiches d'un vaste éventail d'appareils de 15 A, 120 V c.a. (NEMA 5-15R).
- Mémoire protégée maintenant l'état des charges durant les fluctuations mineures de courant.
- Bouton de commutation manuelle.

DIMENSIONS

DW15A

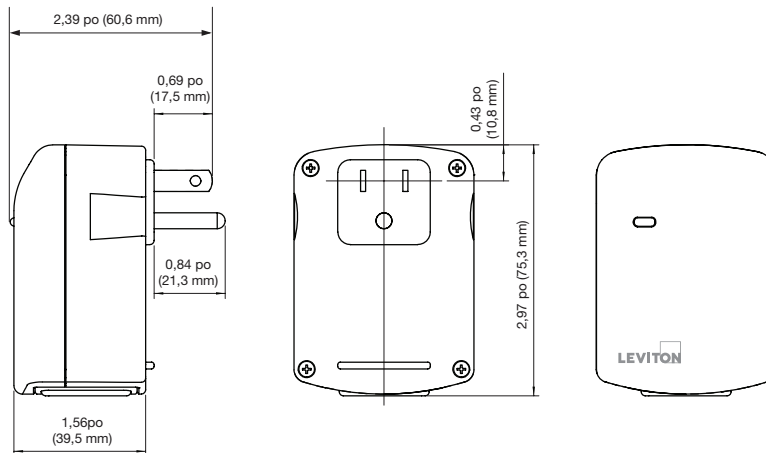

VALEURS NOMINALES

- 120 V c.a., 60 Hz
- 1 800 W (lampes à incandescence)
- 5 A (DEL/LFC)
- 1 800 VA (lampes fluorescentes)
- 15 A (charges résistives)
- 1/2 ch (charges motorisées)

GARANTIE

- Garantie limitée de cinq ans

HOMOLOGATIONS ET RESPECT DES EXIGENCES

- Conformité à la norme UL 917
- Certification CSA (dossier 003413)
- Certification NOM-ANCE
- Certification Wi-Fi^{MC}
- Conformité à la partie 15, classe B, de la FCC

RENSEIGNEMENTS POUR LA COMMANDE

DESCRIPTION	NO DE CAT.
Sortie enfichable à technologie Wi-Fi pour charges résistives et à incandescence de 1 800 W (15 A), 120 V c.a., 60 Hz, fluorescentes de 1 800 VA (15 A), à DEL/fluocompactes de 5 A et motorisées de 1/2 ch (9,8 A)	DW15A-1BW

Leviton Manufacturing Co., Inc. Siège social international

201 North Service Road, Melville, NY 11747-3138 Tél.: 1-800-323-8920 Fax : 1-800-832-9538
Soutien technique (8 h 30 à 19 h HE, du lundi au vendredi) : 1-800-824-3005

Leviton Manufacturing Co., Inc. Commandes de gestion de l'énergie et automatisation

4330 Michoud Blvd., New Orleans, Louisiana, 70129 Tél. : 1-504-736-9810 Fax : 1-504-253-2954

La manufacture Leviton du Canada ltée

165, boul. Hymus, Pointe-Claire (Québec) Canada H9R 1E9 Tél.: 1-800-469-7890 Fax : 1-800-563-1853
Soutien technique : 1-800-405-5320

Visitez notre site Web au : leviton.com/decorasmart

©2017 Leviton Manufacturing Co. Tous droits réservés. Sous réserve de modifications sans préavis.

SAT-10111
REV FEB 2017