

Pedestal Adosado Montaje Sencillo y Doble

Manual de Instalación

Cat. Núm. EPED1, EPED2

Para uso con Cat. Núm. EV320, EV32W, EV480, EV48W y EV48S

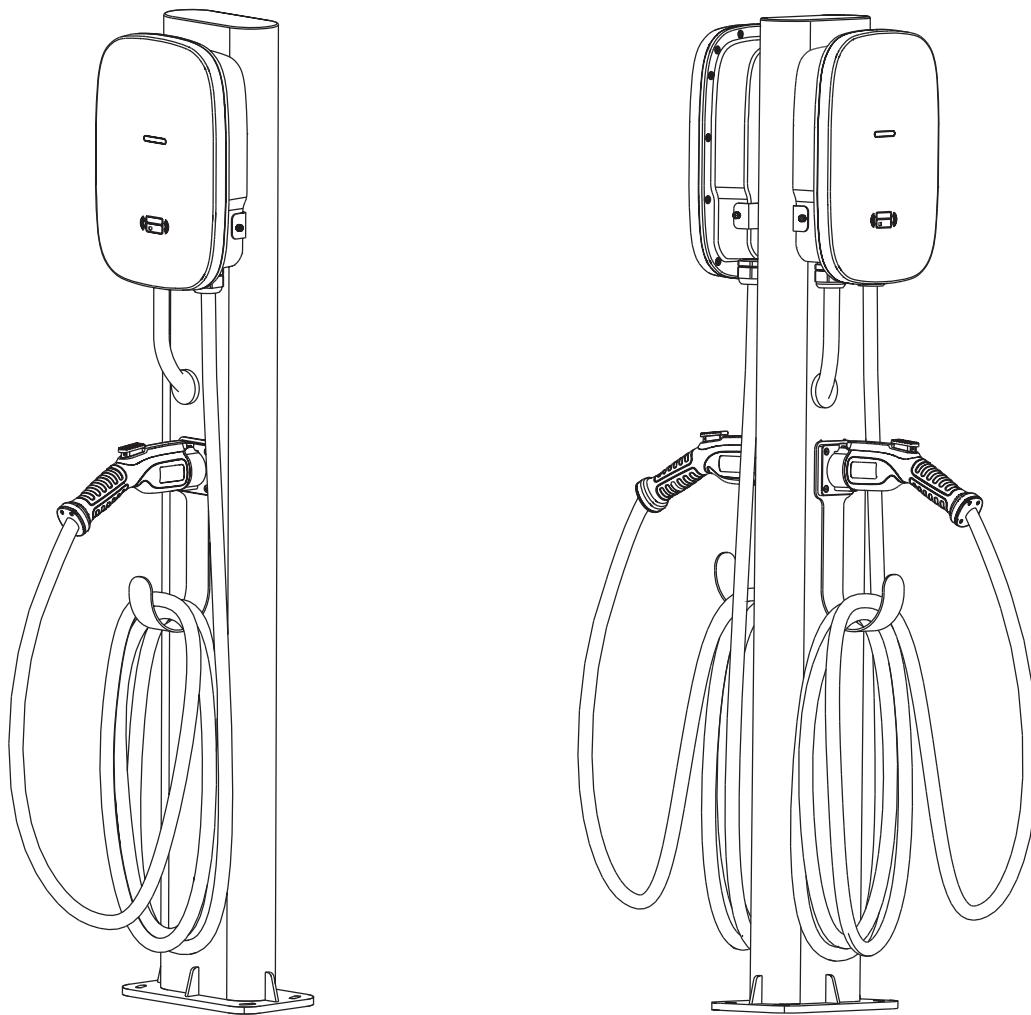

TABLE OF CONTENTS

1	Advertencias	4
2	Instalación	5
	2.1 Preparación de los Orificios de Perforación	5
	2.2 Enroscado del Cable	6
	2.3 Anclaje	6
	2.4 Instalación del Soporte	7
	2.5 Instalación de la Base y Gancho del Conector	8
	2.6 Montaje y Conexión de la Estación de Carga	9
3	FCC y Garantía	10

1 ADVERTENCIAS

Instrucciones de Seguridad

¡No seguir las instrucciones de seguridad puede provocar riesgo de muerte, lesiones y daño al dispositivo!
¡El fabricante no asume ninguna responsabilidad por reclamaciones resultantes de lo anterior!

¡Riesgo eléctrico!

- La instalación, puesta en servicio y mantenimiento de la estación de carga deben ser realizados únicamente por electricistas capacitados correctamente, calificados y autorizados, que sean plenamente responsables del cumplimiento de las normas existentes y los reglamentos de instalación. ¡Es necesario seguir las instrucciones proporcionadas para seleccionar la ubicación y los requisitos de construcción!
- ¡Si no se siguen las especificaciones para la ubicación, esto puede dar como resultado la muerte, lesiones físicas severas o daños en el equipo en caso de que no se cumplan las medidas de precaución correspondientes!
- ¡El pedestal adosado siempre debe estar instalado con dos estaciones de carga!

Uso de este manual

Este manual de instalación está destinado para personal calificado únicamente. Se deberá seguir la información y las instrucciones en el manual sobre la selección de la ubicación, instalación y conexión de la estación de carga.

2 INSTALACIÓN

2.1 Preparación de los Orificios de Perforación

1. Marque 4 orificios en el cemento de concreto utilizando la placa base del pedestal. Asegúrese de que el cable de conexión esté ubicado precisamente abajo de la abertura de la placa base.
2. Perfore 4 orificios de montaje:
Diámetro: 10 mm (0.39 pulgadas)
Profundidad mínima del orificio de perforación: 84 mm (3.31 pulgadas)
3. Martille los anclajes (no incluidos) de tal manera que queden nivelados con el piso.

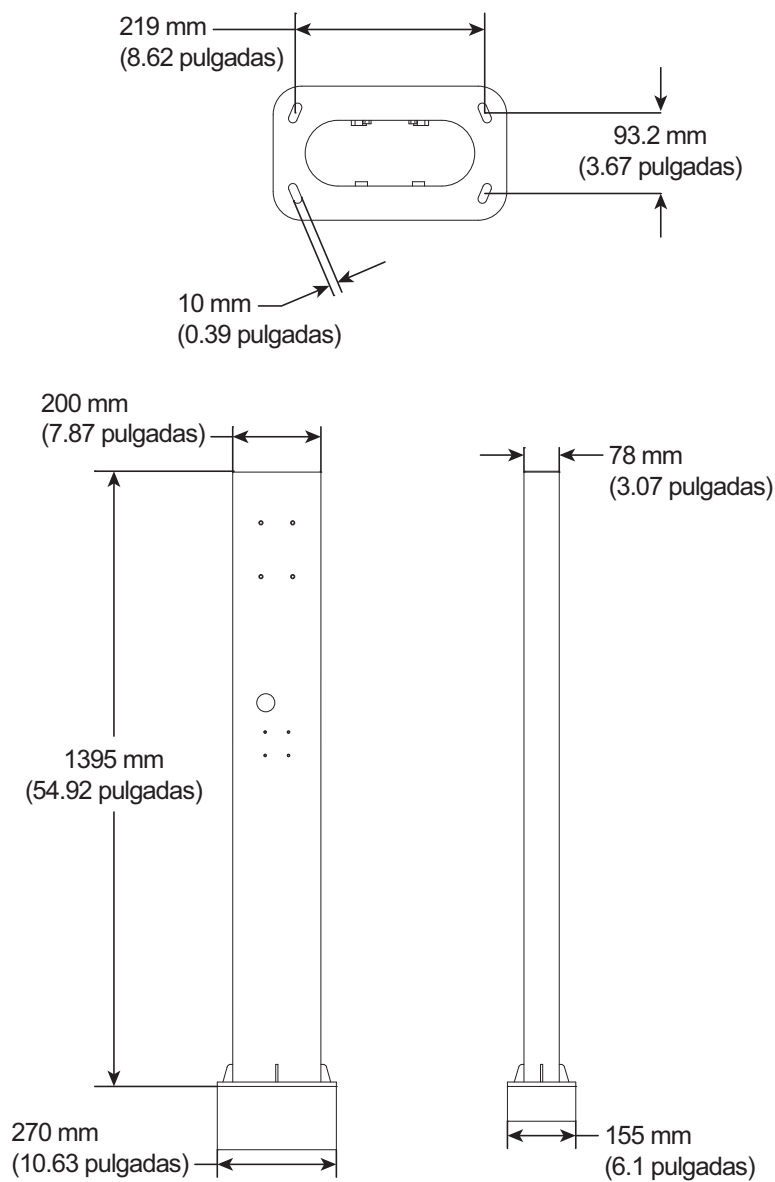

2 INSTALACIÓN

2.2 Enroscado del Cable

1. Enrosque los cables de conexión desde la parte inferior a través del pedestal hacia arriba por la abertura del cable.

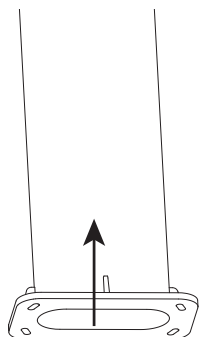

2.3 Anclaje

1. Posicione el pedestal directamente sobre la salida del cable.
2. Ancle el pedestal al cimiento utilizando cuatro (4) juegos de tuerca M8 / arandela plana M8 / arandela elástica M8.

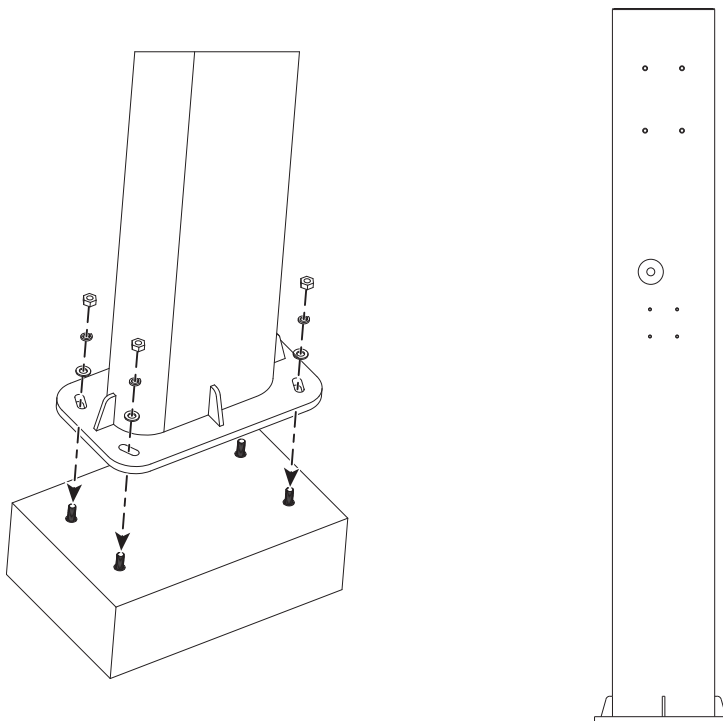

2 INSTALACIÓN

2.4 Instalación del Soporte

1. Inserte el prensacables dentro del pedestal.
2. Instale la placa de montaje al pedestal con los tornillos suministrados.

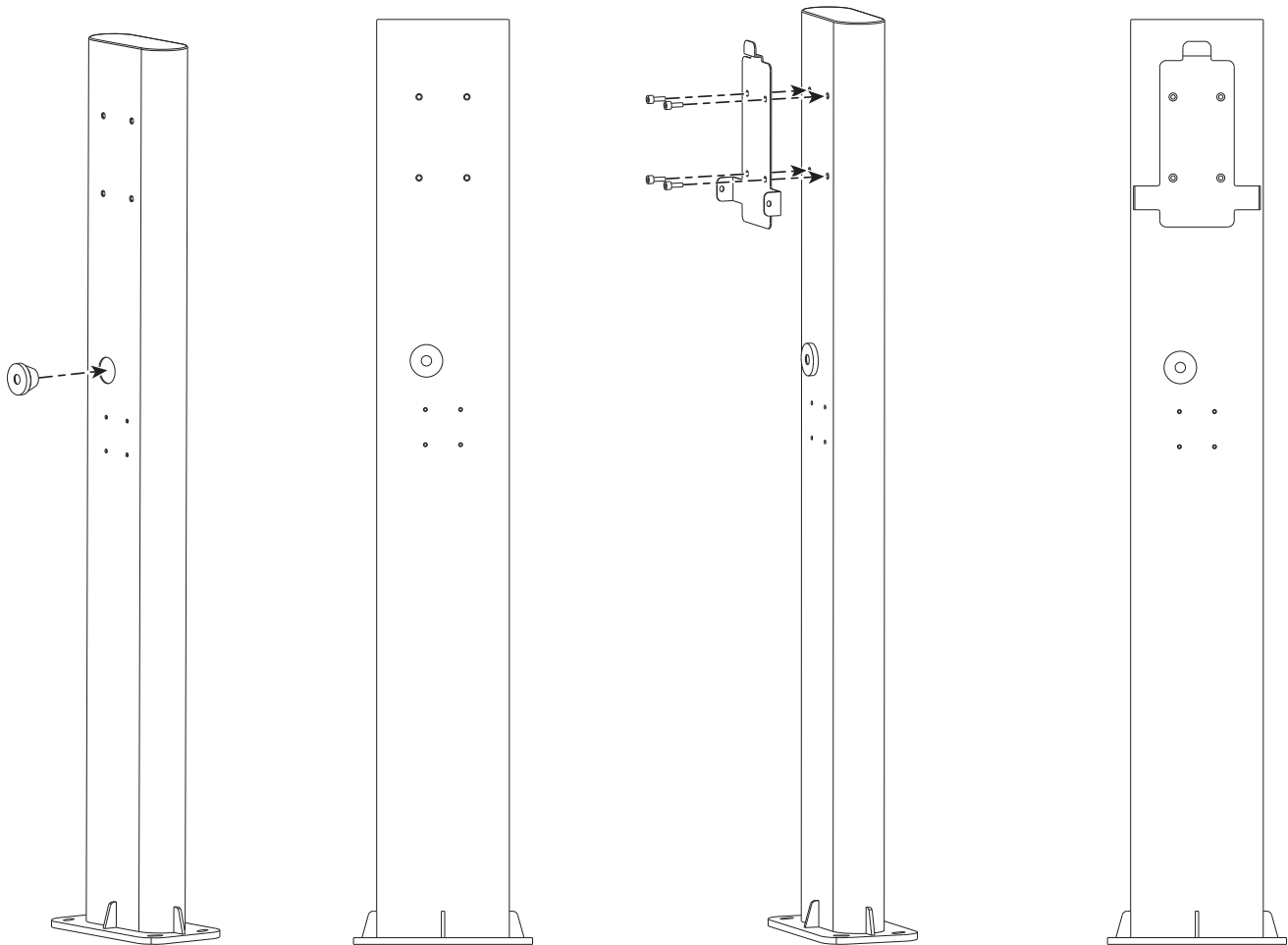

2 INSTALACIÓN

2.5 Instalación de la Base y Gancho del Conector

1. Utilice 4 de los tornillos M5 x 22 mm para fijar la base y el gancho del conector en la posición correspondiente.

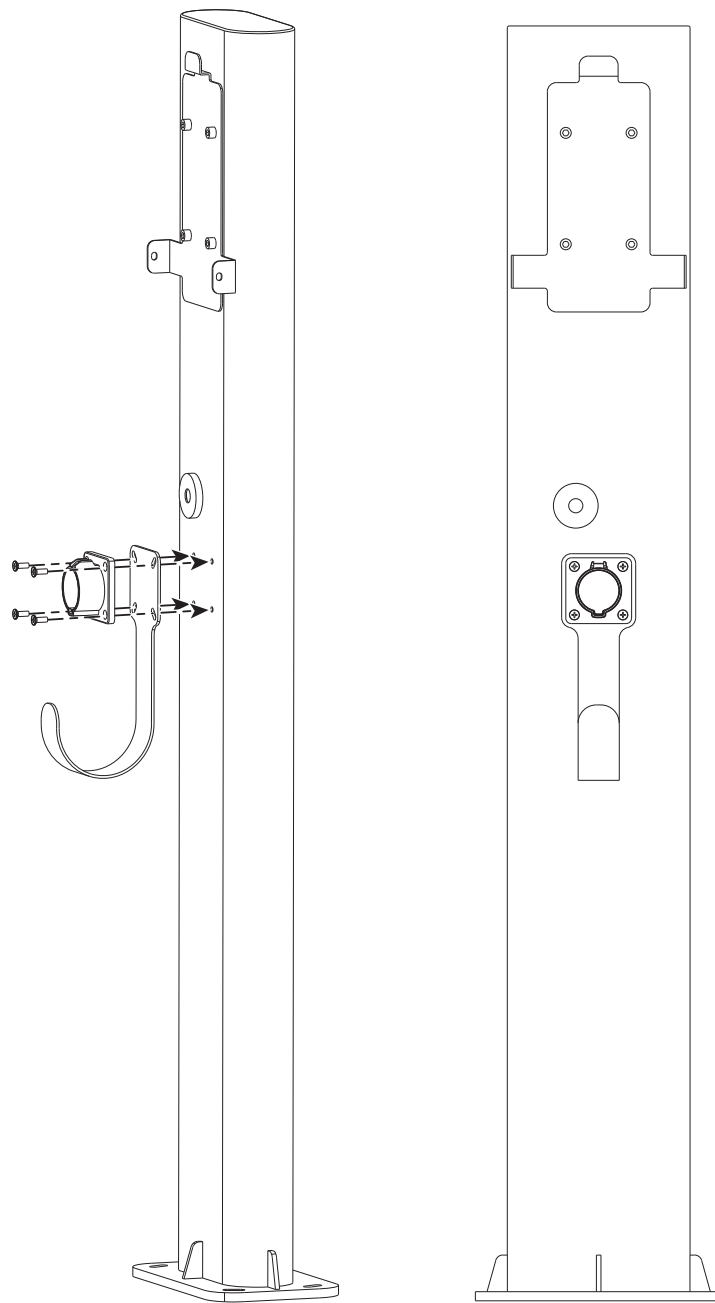

2 INSTALACIÓN

2.6 Montaje y Conexión de la Estación de Carga

1. Realice el montaje de las estaciones de carga en el pedestal utilizando 2 de los tornillos M5 x 12 mm en ambos lados del cargador.
2. Suelte los 4 tornillos M5 x 12 mm de la ventana de cableado en la parte trasera.
3. Enrosque los cables de conexión desde la parte inferior a través del pedestal hacia arriba por la abertura del cable.
4. Realice la conexión eléctrica y la puesta en servicio de acuerdo con las instrucciones.
5. Fije los 4 tornillos M5 x 12 mm para finalizar la instalación.

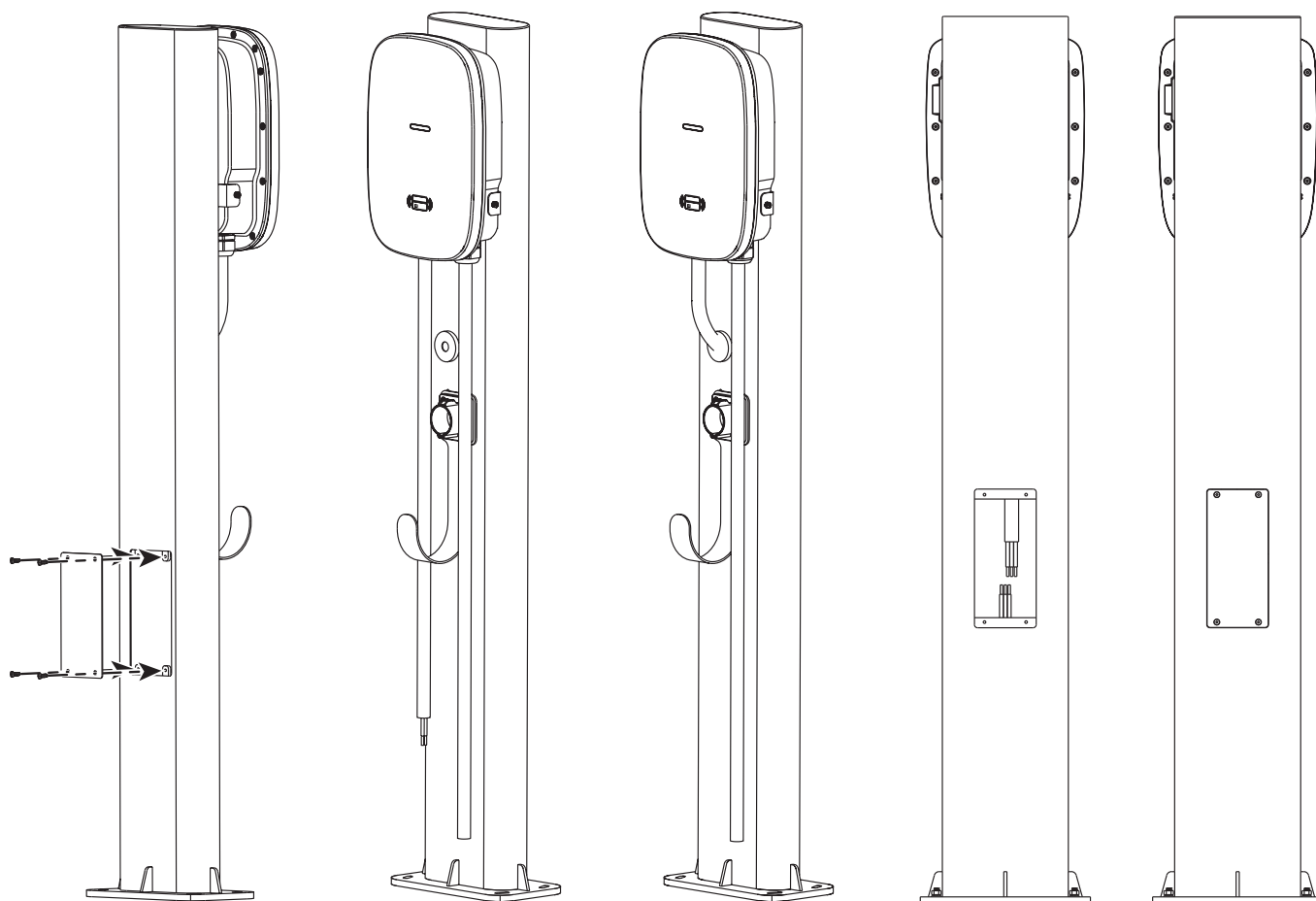

3 FCC AND WARRANTY

DECLARACIÓN DE LA FCC:

Este dispositivo cumple con la Parte 15 de las Reglas de la FCC y la(s) norma(s) RSS sobre la exención de Licencia de la ISED. La operación está sujeta a las siguientes dos condiciones: (1) Este dispositivo podría no causar interferencia dañina, y (2) este dispositivo debe aceptar cualquier interferencia recibida, incluyendo la interferencia que pudiera causar la operación no deseada. Los cambios o modificaciones no aprobados de manera expresa por Leviton podrían anular la autorización del usuario para operar el equipo. Estos límites están diseñados para proporcionar protección razonable contra interferencia dañina en una instalación comercial. Este equipo genera, utiliza y puede irradiar energía de radiofrecuencia, y si no se instala y utiliza de acuerdo con las instrucciones, puede causar interferencia dañina a las comunicaciones de radio. Sin embargo, no hay garantía de que no ocurra interferencia en una instalación particular. En caso de que este equipo cause interferencia dañina a la recepción de radio o televisión, la cual se puede determinar apagando y encendiendo el equipo, el usuario puede tratar de corregir la interferencia por medio de una o más de las siguientes medidas:

- Reorientar o reubicar la antena de recepción.
 - Aumentar la separación entre el equipo y el receptor.
 - Conectar el equipo a un contacto en un circuito diferente del que está conectado el receptor.
 - Para ayuda consultar con el vendedor o técnico con experiencia en radio/televisión.
- Este aparato digital Clase A cumple con CAN ICES-3(A)/NMB-3(A) de Canadá.

DECLARACIÓN DE CONFORMIDAD DE PROVEEDOR DE LA FCC:

Este dispositivo es manufacturado por Leviton Manufacturing Co., Inc. 201 North Service Road, Melville, NY, 11747, www.leviton.com. Este dispositivo cumple con la Parte 15 de las Reglas de la FCC. Su operación está sujeta a las siguientes dos condiciones: (1) Este dispositivo podría no causar interferencia dañina, y (2) este dispositivo debe aceptar cualquier interferencia recibida, incluyendo la interferencia que pudiera causar una operación no deseada.

RENUNCIA DE RESPONSABILIDAD DE MARCA REGISTRADA:

Leviton y el logotipo de Leviton son marcas registradas de Leviton Manufacturing Co., Inc. El uso en el presente de marcas registradas, marcas de servicio, nombres comerciales, nombres de marca y/o nombres de productos de terceros es para fines informativos únicamente, son/pueden ser las marcas registradas de sus propietarios respectivos; dicho uso no implica cualquier afiliación, patrocinio o aprobación.

Leviton Manufacturing Co., Inc.
201 North Service Road, Melville, NY 11747

Visite el sitio web de Leviton en www.leviton.com

© 2022 Leviton Manufacturing Co., Inc. Todos los derechos reservados.

Especificaciones y precios sujetos a cambios sin previo aviso en cualquier momento.

GARANTÍA LIMITADA POR UN 1 Y EXCLUSIONES

Leviton garantiza al consumidor original de sus productos y no para beneficio de nadie más que este producto en el momento de su venta por Leviton está libre de defectos en materiales o fabricación por un período de uno año desde la fecha de la compra original. La única obligación de Leviton es corregir tales defectos ya sea con reparación o reemplazo, como opción. **Para detalles visite www.leviton.com o llame al 1-800-824-3005.** Esta garantía excluye y renuncia toda responsabilidad de mano de obra por remover o reinstalar este producto. Esta garantía es inválida si este producto es instalado inapropiadamente o en un ambiente inadecuado, sobrecargado, mal usado, abierto, abusado o alterado en cualquier manera o no es usado bajo condiciones de operación normal, o no conforme con las etiquetas o instrucciones. **No hay otras garantías implicadas de cualquier otro tipo, incluyendo mercadotecnia y propiedad para un propósito en particular** pero si alguna garantía implicada se requiere por la jurisdicción pertinente, la duración de cualquiera garantía implicada, incluyendo mercadotecnia y propiedad para un propósito en particular, es limitada a uno año. **Leviton no es responsable por daños incidentales, indirectos, especiales o consecuentes, incluyendo sin limitación, daños a, o pérdida de uso de, cualquier equipo, pérdida de ventas o ganancias o retraso o falla para llevar a cabo la obligación de esta garantía.** Los remedios provistos aquí son remedios exclusivos para esta garantía, ya sea basado en contrato, agravio o de otra manera.

SÓLO PARA MÉXICO

POLÍTICA DE GARANTÍA DE 1 AÑO: Leviton S de RL de CV, Lago Tana No. 43, Col. Huichapan, Alcaldía Miguel Hidalgo, Ciudad de México, CP 11290 México. Tel (55) 5082-1040. Garantiza este producto por el término de un año en todas sus partes y mano de obra contra cualquier defecto de fabricación y funcionamiento a partir de la fecha de entrega o instalación del producto bajo las siguientes **CONDICIONES:**

1. Para hacer efectiva esta garantía, no podrán exigirse mayores requisitos que la presentación de esta póliza junto con el producto en el lugar donde fue adquirido en cualquiera de los centros de servicio que se indican a continuación.
2. La empresa se compromete a reemplazar o cambiar el producto defectuoso sin ningún cargo para el consumidor, los gastos de transportación que se deriven de su cumplimiento serán cubiertos por: Leviton S de RL de CV.
3. El tiempo de reemplazo en ningún caso será mayor a 30 días contados a partir de la recepción del producto en cualquiera de los sitios en donde pueda hacerse efectiva la garantía.
4. Cuando se requiera hacer efectiva la garantía mediante el reemplazo del producto, esto se podrá llevar a cabo en: Leviton S de RL de CV.
5. Esta garantía no es válida en los siguientes casos: A) Cuando el producto ha sido utilizado en condiciones distintas a las normales. B) Cuando el producto no ha sido operado de acuerdo con el instructivo de uso en idioma español proporcionado. C) Cuando el producto ha sido alterado o reparado por personas no autorizadas por Leviton S de RL de CV.
6. El consumidor podrá solicitar que se haga efectiva la garantía ante la propia casa comercial donde adquirió el producto.
7. En caso de que la presente garantía se extraviara el consumidor puede recurrir a su proveedor para que se le expida otra póliza de garantía previa presentación de la nota de compra o factura respectiva.

DATOS DEL USUARIO	
NOMBRE: _____	DIRECCIÓN: _____
COL: _____	C.P.: _____
CIUDAD: _____	
ESTADO: _____	
TELÉFONO: _____	
DATOS DE LA TIENDA O VENDEDOR	
RAZÓN SOCIAL: _____	PRODUCTO: _____
MARCA: _____	MODELO: _____
NO. DE SERIE: _____	
NO. DEL DISTRIBUIDOR: _____	
DIRECCIÓN: _____	
COL: _____	C.P.: _____
CIUDAD: _____	
ESTADO: _____	
TELÉFONO: _____	
FECHA DE VENTA: _____	
FECHA DE ENTREGA O INSTALACIÓN: _____	

Para Asistencia Técnica llame al: 1-800-824-3005 (Sólo en EE.UU.) www.leviton.com

