

Universal QuickPort DIN Rail Module

Cat. No. 42089



IMPORTANT INSTRUCTIONS:

- Read and understand all instructions. Follow all warnings and instructions marked on the product.
- Do not use this product near water—e.g., near a tub, wash basin, kitchen sink or laundry tub, in a wet basement, or near a swimming pool.
- Never push objects of any kind into this product through openings, as they may touch dangerous voltages.
- To be installed and/or used in accordance with appropriate electrical codes and regulations.
- If you are unsure about any part of these instructions, consult an electrician.
- **Save these instructions.**

SAFETY INFORMATION:

- Never install communications wiring or components during a lightning storm.
- Never install communications components in wet locations unless the components are designed specifically for use in wet locations.
- Never touch uninsulated wires or terminals unless the wiring has been disconnected at the network interface.
- Use caution when installing or modifying communications wiring or components.
- Test all network cables for proper pin-out configuration, prior to interconnecting the devices and systems.
- For indoor applications only.

DI-000-42089-25A

INSTALLATION INSTRUCTIONS

ENGLISH

What's Included:

DIN rail module



Side covers (2x)



Required Tool:

Standard (flat blade) screwdriver

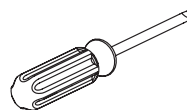

Installation

1. Mount the DIN rail module to a 35mm wide rail by engaging the top hook of the rear bracket, and then pulling it down to lock the module into place.

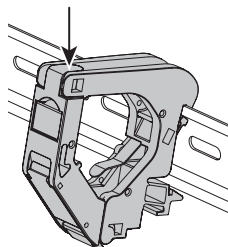

3. Load the jack to be installed by orienting the latch with the UP indicator on the module. Capture the bottom ridge of the jack and then rotate it into place. A flat blade screwdriver may be used to depress the tab as needed.

NOTE: For Leviton tool-free shielded snap-in jacks (Europe only) install jack upside down. Applicable part nos. AC6JAKS000DC, C6CJAKS00DC.

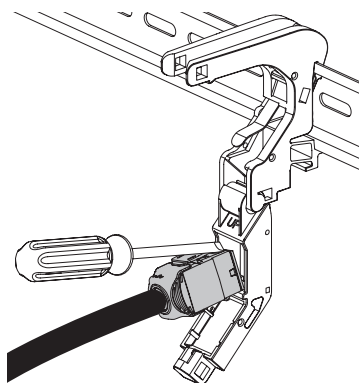

2. While pushing the sides outward, pull the loading arm forward to place the module into loading position.

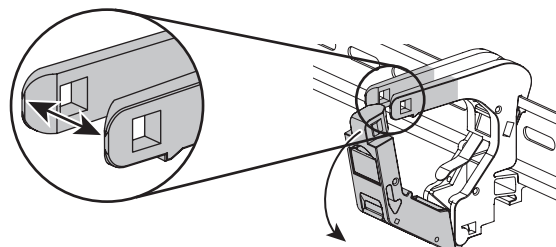

4. Guide the cable between the module sides, while closing the loading arm. Optional side covers may now be installed.

NOTE: If ganging multiple modules together, remove the covers between adjoining modules.

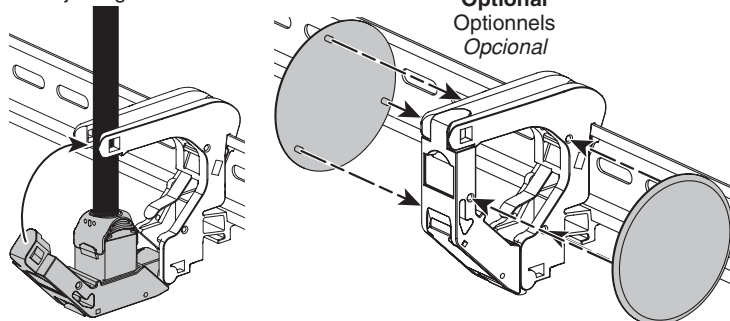

Removal

- To remove the jack from the module depress the jack's latch using the screwdriver and pry the module out gently.
- To remove the module from the DIN rail, hold the module in place, while using a flat blade screwdriver to pry the bottom latch of the DIN rail bracket until the module releases.

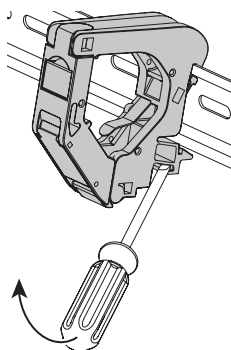

Leviton® and Leviton® Block & Design are trademarks of Leviton Manufacturing Co., Inc. and are registered trademarks in many countries throughout the world.

Patents covering this Product, if any, can be found on Leviton.com/patents.

FOR CANADA ONLY

For warranty information and/or product returns, residents of Canada should contact Leviton in writing at **Leviton Manufacturing of Canada ULC** to the attention of the **Quality Assurance Department**, 165 Hymus Blvd, Pointe-Claire (Quebec), Canada H9R 1E9 or by telephone at 1 800 405-5320.

LIMITED 1 YEAR WARRANTY AND EXCLUSIONS

Leviton warrants to the original consumer purchaser and not for the benefit of anyone else that this product at the time of its sale by Leviton is free of defects in materials and workmanship under normal and proper use for one year from the purchase date. Leviton's only obligation is to correct such defects by repair or replacement, at its option. **For details visit www.leviton.com or call 1-800-824-3005.** This warranty excludes and there is disclaimed liability for labor for removal of this product or reinstallation. This warranty is void if this product is installed improperly or in an improper environment, overloaded, misused, opened, abused, or altered in any manner, or is not used under normal operating conditions or not in accordance with any labels or instructions. **There are no other or implied warranties of any kind, including merchantability and fitness for a particular purpose,** but if any implied warranty is required by the applicable jurisdiction, the duration of any such implied warranty, including merchantability and fitness for a particular purpose, is limited to one year. **Leviton is not liable for incidental, indirect, special, or consequential damages, including without limitation, damage to, or loss of use of, any equipment, lost sales or profits or delay or failure to perform this warranty obligation.** The remedies provided herein are the exclusive remedies under this warranty, whether based on contract, tort or otherwise.

For Technical Assistance Call: 1-800-824-3005 (USA Only) or 1-800-405-5320 (Canada Only) www.leviton.com

Module QuickPort universel pour rail DIN

N° de cat 42089

IMPORTANTES DIRECTIVES

- S'assurer de bien lire et comprendre toutes les directives. Observer tous les avertissements et consignes apparaissant sur le produit décrit aux présentes.
- Ne pas installer le produit décrit aux présentes à proximité d'une source d'eau, comme une baignoire, un bac à laver, une cuve à lessive ou un évier de cuisine, dans un sous-sol humide ni près d'une piscine.
- NE JAMAIS insérer quelque objet que ce soit dans les ouvertures du produit décrit aux présentes, puisqu'elles sont sous tension et peuvent présenter un danger;
- Le produit décrit aux présentes doit être installé et utilisé conformément aux codes de l'électricité en vigueur.
- À défaut de bien comprendre les présentes directives, en tout ou en partie, on doit faire appel à un électricien.
- **Conserver les présentes directives.**

CONSIGNES DE SÉCURITÉ

- Ne jamais effectuer l'installation de câblage ou de composants de communication pendant un orage.
- Ne jamais installer de composants de communication dans des endroits mouillés à moins qu'il s'agisse de dispositifs conçus spécialement pour cet usage.
- NE JAMAIS toucher des bornes de raccordement ni des fils non isolés, à moins que le circuit ne soit pas relié à l'interface réseau.
- Toujours procéder prudemment lorsqu'on installe ou on modifie du câblage de communication.
- On doit vérifier la configuration des broches de tous les câbles réseau avant d'effectuer les interconnexions entre les dispositifs et systèmes.
- Le produit décrit aux présentes est pour l'intérieur seulement.

DIRECTIVES

FRANÇAIS

Matériel fourni

- Module pour rail DIN [1] • Couvertres latéraux [2]

Installation

1. Installer le module sur un rail DIN d'une largeur de 35 mm en engageant le crochet supérieur du support arrière, puis en tirant vers le bas pour bloquer le module en place.
3. Insérer le connecteur en mettant la languette de retenue du même côté que la mention « UP » du module. Engager le rebord inférieur du connecteur en le faisant ensuite tourner en place. On peut utiliser au besoin un tournevis ordinaire pour enfoncer la patte.
REMARQUE : les connecteurs blindés ne requérant pas d'outil (AC6JAKS000DC et C6CJAKS000DC, en Europe seulement) doivent être installés à l'envers.

Retrait

- Pour retirer le connecteur du module, il faut appuyer sur la languette de ce premier au moyen d'un tournevis ordinaire, puis tirer délicatement le module hors de sa position.
- Pour retirer le module du rail DIN, il faut le tenir en place et utiliser un tournevis ordinaire pour dégager le rebord inférieur.

Outil requis

- Tournevis ordinaire (à lame plate)

2. Écarter les tiges latérales et tirer le bras de chargement vers le bas pour mettre le module en position.
4. Guider le cordon entre les tiges latérales tout en refermant le bras de chargement. On peut maintenant poser les couvertres latéraux si on le souhaite.
REMARQUE : si on veut regrouper plusieurs modules, il faut retirer les couvertres entre chacun d'entre eux.

Leviton^{MD}, son logo et son design sont des marques de Leviton Manufacturing Co., Inc., déposées dans de nombreux pays de par le monde.

Les brevets associés au produit décrit aux présentes, le cas échéant, se trouvent à l'adresse leviton.com/patents.

GARANTIE LIMITÉE D'1 AN ET EXCLUSIONS

Leviton garantit au premier acheteur, et uniquement au crédit du dit acheteur, que ce produit ne présente ni défauts de fabrication ni défauts de matériaux au moment de sa vente par Leviton, et n'en présentera pas tant qu'il est utilisé de façon normale et adéquate, pendant une période de 1 an suivant la date d'achat. La seule obligation de Leviton sera de corriger les défauts en réparant ou en remplaçant le produit défectueux si ce dernier est retourné port payé, accompagné d'une preuve de la date d'achat, avant la fin de la dite période de 1 an, à la Manufacture Leviton du Canada S.R.L., au soin du service de l'Assurance Qualité, 165 boul. Hymus, Pointe-Claire, (Québec), Canada H9R 1E9. Par cette garantie, Leviton exclut et décline toute responsabilité envers les frais de main d'œuvre encourus pour retirer et réinstaller le produit. Cette garantie sera nulle et non avenue si le produit est installé incorrectement ou dans un environnement inadéquat, s'il a été surchargé, incorrectement utilisé, ouvert, employé de façon abusive ou modifié de quelle que manière que ce soit, ou s'il n'a été utilisé ni dans des conditions normales ni conformément aux directives ou étiquettes qui l'accompagnent. **Aucune autre garantie, explicite ou implicite, y compris celle de qualité marchande et de conformité au besoin, n'est donnée, mais si une garantie implicite est requise en vertu de lois applicables, la dite garantie implicite, y compris la garantie de qualité marchande et de conformité au besoin, est limitée à une durée de 1 an. Leviton décline toute responsabilité envers les dommages indirects, particuliers ou consécutifs, incluant, sans restriction, la perte d'usage d'équipement, la perte de ventes ou les manques à gagner, et tout dommage-intérêt découlant du délai ou du défaut de l'exécution des obligations de cette garantie.** Seuls les recours stipulés dans les présentes, qu'ils soient d'ordre contractuel, délictuel ou autre, sont offerts en vertu de cette garantie.

Ligne d'Assistance Technique : 1-800-405-5320 (Canada seulement) www.leviton.com

Módulo del Riel DIN QuickPort Universal

Cat. Núm. 4208

INSTRUCCIONES IMPORTANTES:

- Lea y entienda todas las instrucciones. Siga todas las advertencias e instrucciones marcadas en el producto.
- No utilice este producto cerca del agua, por ejemplo, cerca de una bañera, lavabo, fregadero o lavadero, en un sótano húmedo o cerca de una piscina.
- Nunca introduzca objetos de ningún tipo dentro de este producto a través de las aberturas, ya que podrían tocar tensiones peligrosas.
- Debe ser instalado y/o utilizado de conformidad con los códigos y reglamentos eléctricos apropiados.
- En caso de que tenga alguna duda en relación a cualquier parte de estas instrucciones, consulte a un electricista.
- **Guarde estas instrucciones.**

INFORMACIÓN DE SEGURIDAD:

- Nunca instale cableado o componentes de comunicaciones durante una tormenta eléctrica.
- Nunca instale componentes de comunicaciones en sitios húmedos a menos que los componentes estén diseñados específicamente para uso en sitios húmedos
- Nunca toque cables o terminales sin aislar a menos que el cableado haya sido desconectado en la interfaz de la red.
- Tenga precaución al instalar o modificar el cableado o componentes de comunicaciones.
- Pruebe todos los cables de red para verificar la configuración adecuada de la distribución de terminales antes de interconectar los dispositivos y sistemas.
- Para aplicaciones en interiores únicamente.

INSTRUCCIONES DE INSTALACIÓN

ESPAÑOL

Qué Incluye:

- Módulo del riel DIN • Cubiertas laterales (2x)

Instalación

1. Realice el montaje del módulo del riel DIN en un riel de 35mm de ancho engranando el gancho superior del soporte trasero y después jalándolo hacia abajo para fijar el módulo en su lugar.
3. Cargue el conector hembra que se va a instalar orientando el pestillo con el indicador de ARRIBA en el módulo. Capture el reborde inferior del conector y después gírelo en su lugar. Puede utilizar un destornillador de punta plana para presionar la pestaña según sea necesario.
NOTA: Para conectores hembra de encaje a presión blindado Leviton que no requieren herramienta (Europa únicamente) instale el conector boca abajo. Partes correspondientes No. AC6JAKS000DC, C6CJAKS000DC.

Desmontaje

- Para retirar el conector hembra del módulo, oprima el pestillo del conector utilizando el destornillador y saque el módulo haciendo palanca con cuidado.
- Para retirar el módulo del riel DIN, mantenga el módulo en su lugar, utilizando un destornillador de punta plana para hacer palanca en el pestillo inferior del soporte del riel DIN hasta que se libere el módulo.

Herramienta Requerida:

- Destornillador estándar (punta plana)

2. Mientras empuja los lados hacia afuera, jale el brazo de carga hacia adelante para colocar el módulo dentro de la posición de carga.

4. Guíe el cable entre los lados del módulo, mientras cierra el brazo de carga. En este momento pueden instalarse las cubiertas laterales opcionales.
NOTA: Si se agrupan varios módulos entre sí, retire las cubiertas entre los módulos adyacentes.

Leviton® y el Bloque y Diseño de Leviton® son marcas registradas de Leviton Manufacturing Co., Inc. y son marcas registradas en varios países en todo el mundo.

Las Patentes que cubren este producto, si las hay, pueden encontrarse en Leviton.com/patents.

GARANTÍA LIMITADA POR UN AÑO Y EXCLUSIONES

Leviton garantiza al consumidor original de sus productos y no para beneficio de nadie más que este producto en el momento de su venta por Leviton está libre de defectos en materiales o fabricación por un periodo de uno año desde la fecha de la compra original. La única obligación de Leviton es corregir tales defectos ya sea con reparación o reemplazo, como opción. Para detalles visite www.leviton.com o llame al 1-800-824-3005. Esta garantía excluye y renuncia toda responsabilidad de mano de obra por remover o reinstalar este producto. Esta garantía es inválida si este producto es instalado inapropiadamente o en un ambiente inadecuado, sobrecargado, mal usado, abierto, abusado o alterado en cualquier manera o no es usado bajo condiciones de operación normal, o no conforme con las etiquetas o instrucciones. **No hay otras garantías implicadas de cualquier otro tipo, incluyendo mercadotecnia y propiedad para un propósito en particular pero si alguna garantía implicada se requiere por la jurisdicción pertinente, la duración de cualquiera garantía implicada, incluyendo mercadotecnia y propiedad para un propósito en particular, es limitada a uno año. Leviton no es responsable por daños incidentales, indirectos, especiales o consecuentes, incluyendo sin limitación, daños a, o pérdida de uso de, cualquier equipo, pérdida de ventas o ganancias o retraso o falla para llevar a cabo la obligación de esta garantía.** Los remedios provistos aquí son remedios exclusivos para esta garantía, ya sea basado en contrato, agravio o de otra manera.

SÓLO PARA MÉXICO

POLÍTICA DE GARANTÍA DE 1 AÑO: Leviton S de RL de CV, Lago Tana No. 43, Col. Huichapan, Del. M. Hidalgo, Ciudad de México, CP 11290 México. Tel +52 (55) 5082-1040. Garantiza este producto por el término de un año en todas sus partes y mano de obra contra cualquier defecto de fabricación y funcionamiento a partir de la fecha de entrega o instalación del producto bajo las siguientes **CONDICIONES:**

1. Para hacer efectiva esta garantía, no podrán exigirse mayores requisitos que la presentación de esta póliza junto con el producto en el lugar donde fue adquirido en cualquiera de los centros de servicio que se indican a continuación.
2. La empresa se compromete a reemplazar o cambiar el producto defectuoso sin ningún cargo para el consumidor, los gastos de transporte que se deriven de su cumplimiento serán cubiertos por Leviton S de RL de CV.
3. El tiempo de reemplazo en ningún caso será mayor a 30 días contados a partir de la recepción del producto en cualquiera de los sitios en donde pueda hacerse efectiva la garantía.
4. Cuando se requiera hacer efectiva la garantía mediante el reemplazo del producto, esto se podrá llevar a cabo en: Leviton S de RL de CV.
5. Esta garantía no es válida en los siguientes casos: A) Cuando el producto ha sido utilizado en condiciones distintas a las normales. B) Cuando el producto no ha sido operado de acuerdo con el instructivo de uso en idioma español proporcionado. C) Cuando el producto ha sido alterado o reparado por personas no autorizadas por Leviton S de RL de CV.
6. El consumidor podrá solicitar que se haga efectiva la garantía ante la propia casa comercial donde adquirió el producto.
7. En caso de que la presente garantía se extraviera el consumidor puede recurrir a su proveedor para que se le expida otra póliza de garantía previa presentación de la nota de compra o factura respectiva.

© 2021 Leviton Mfg. Co., Inc.

Para Asistencia Técnica llame al: 1-800-824-3005 (Sólo en EE.UU.) www.leviton.com

DATOS DEL USUARIO	
NOMBRE: _____	DIRECCIÓN: _____
COL: _____	C.P.: _____
CUIDAD: _____	ESTADO: _____
TELÉFONO: _____	
DATOS DE LA TIENDA O VENDEDOR	
RAZÓN SOCIAL: _____	PRODUCTO: _____
MARCA: _____	MODELO: _____
NO. DE SERIE: _____	
NO. DEL DISTRIBUIDOR: _____	DIRECCIÓN: _____
COL: _____	C.P.: _____
CUIDAD: _____	ESTADO: _____
TELÉFONO: _____	
FECHA DE VENTA: _____	
FECHA DE ENTREGA/INSTALACIÓN: _____	