

Mini panneau UTP e2XHD

DESCRIPTION

Le mini panneau e2XHD accepte jusqu'à deux cassettes du même type, combinant ainsi une connectivité électrique et optique en une seule unité. Affichant une grande souplesse d'installation, il peut être fixé à un mur, dans un bâti ou dans une armoire.



TEXTE DE DEVIS

Les mini panneaux ne doivent occuper aucun espace de bâti horizontal et être compatibles avec les connecteurs de cuivre et de fibre. Ils doivent pouvoir accepter deux cassettes e2XHD offrant jusqu'à 12 connexions électriques ou 24 connexions optiques. Ils doivent aussi présenter des ports de données à chaque position de bâti, permettant ainsi l'usage de cordons de brassage plus courts. Les mini panneaux doivent également pouvoir être fixés sur un mur, dans un bâti ou dans une armoire.

CARACTÉRISTIQUES

- Occupation d'aucun espace de bâti horizontal.
- Compatibilité avec les connecteurs QuickPort^{MD} de cuivre et de fibre offrant une polyvalence maximale.
- Possibilité de partage au besoin de ferrures de fixation d'autres pièces d'équipement, comme des serveurs par exemple.
- Prise en charge de cassettes e2XHD combinant un large éventail de possibilités de connexions électriques et optiques en un seul dispositif.
- Possibilité de fixation sur le rail arrière d'une armoire, sur le mur ou sous le plancher, offrant une souplesse maximale d'installation.
- Compatibilité avec les solutions intégrant des composants de cuivre UTP.

ÉLÉMENTS À CONSIDÉRER POUR L'INSTALLATION

- Les mini panneaux n'occupent aucun espace de bâti horizontal.
- Les mini panneaux se fixent sur le rail arrière d'une armoire, du côté gauche ou droit, sur un mur ou dans un bâti.
- Les mini panneaux acceptent les connecteurs de cuivre ou de fibre.
- Les câbles doivent être acheminés à la verticale.

NORMES ET RÉGLEMENTS

- ANSI/TIA-568.0-E

CARACTÉRISTIQUES PHYSIQUES

Dimensions : 6,46 x 2,21 x 2,99 po (164 x 56 x 76 mm)

Matériau : Acier d'épaisseur 16 (boîtier et couvercle)

Capacité : 12 ports électriques (cuivre); 24 ports optiques (fibre)

PAYS D'ORIGINE

États-Unis

GARANTIE

Les garanties sur les produits de Leviton se trouvent à l'adresse leviton.com/ns/warranty.

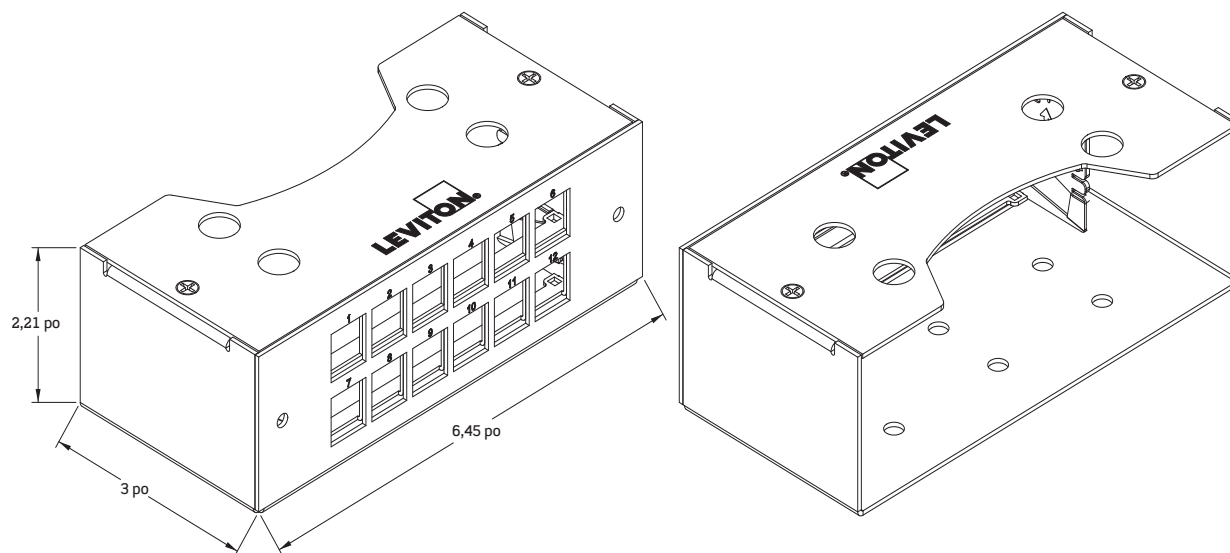

MINI PANNEAU UTP E2XHD

Description	No de cat.
Mini panneau UTP e2XHD	E2XMB-D12

Pour obtenir du soutien, on peut se rendre à l'adresse leviton.com/ns/support

Page 2 sur 2

États-Unis
Siège social de la division des solutions de réseautique
+1 (800) 722 2082
infoUSA@leviton.com
Câbles Leviton Berk-Tek : +1 (800) 237 5835
berktek.info@leviton.com

Asie/Pacifique
+852 3620 2602
infoAPAC@leviton.com

Canada
+1 (800) 461 2002
infoCanada@leviton.com

Europe
+44 (0) 1592 772124
infoEurope@leviton.com

Amérique latine
MEX : +52 (55) 2128 6286
ALC : +52 (55) 2333 5963
infoLATAM@leviton.com

Moyen-Orient et Afrique
+971 (4) 247 9800
infoMEA@leviton.com

LES PRODUITS DE SA DIVISION DE RÉSEAUTIQUE SONT OFFERTS À L'ÉCHELLE MONDIALE DANS PLUS DE 100 PAYS. RENDEZ-VOUS EN LIGNE SUR LEVITON.COM/NS POUR EN SAVOIR PLUS.